



Estilo APA

Dr. William Torres

MANUAL DE PUBLICACIONES

- 2009

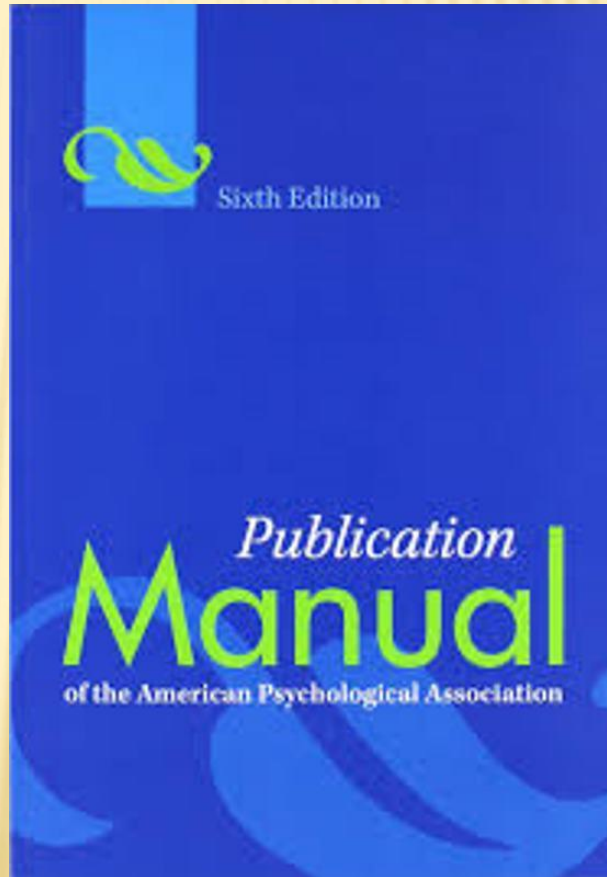

Controversia

James McKeen
Cattell

Edward Bradford Titchener

Universidad de Pennsylvania

Cornell University

Editor de: Science y
Psychological Review

Jefe del Laboratorio de Psicología

Organizar, normar, los
resultados de la actividad
científica

La ciencia y por ende las universidades deben
permitir la diversidad a fin de lograr la excelencia
(Junio 1904)

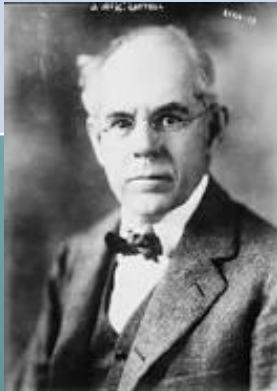

Las exigencias interfieren con el placer de escribir
... y conducen a una producción mecanizada
(Noviembre 1904)



APA: MANUAL DE ESTILO

- 1929
- 1952
- 1974,
- 1983,
- 1994,
- 2001.
- 2009
- 2010 Español

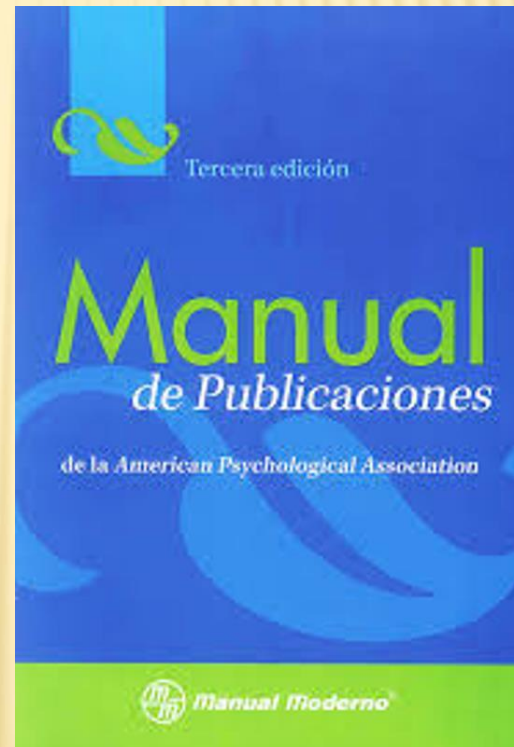

ESTILO APA

- **Inicio: 1929.** Artículo de siete páginas.
- **Antropólogos, Empresarios, Psicólogos ...**
- **Objetivo:** Codificar los componentes de la escritura científica.
- **Manual de Publicaciones: 1952**
- **Actualmente:**
 - Sexta edición en Inglés (2009)
 - Tercera edición en Español (2010)



MENÚ

- Presentación
- Equipo Directivo
- Comité Editorial
- Autores
- Normas publicación
- Envío originales
- Estado de mi artículo
- Modificaciones
- Revisores
- Contenidos
- Último número
- Artículos en prensa
- Números Anteriores
- Búsquedas
- Suscripciones
- Institucional
- Individual
- Indización
- Contacto

Último Número

Volumen 29, Número 1, 2017

SCHIZOTYPAL TRAITS AND PSYCHOTIC-LIKE EXPERIENCES DURING ADOLESCENCE: AN UPDATE. Eduardo Fonseca Pedrero y Martin Debbané. *Psicothema*, 2017, Vol. 29, pág. 5-17.

IMPACT OF STRESS IN CHILDHOOD: PSYCHOBIOLOGICAL ALTERATIONS. María Banqueri, Marta Méndez y Jorge L. Arias. *Psicothema*, 2017, Vol. 29, pág. 18-22.

COGNITIVE-BEHAVIOURAL THERAPY AND RECOVERY OF A DELUSIONAL DYSMORPHOPHOBIA CASE. Carlos Cuevas-Yust, Patricia Delgado-Ríos y Silvia Escudero-Pérez. *Psicothema*, 2017, Vol. 29, pág. 23-28.

SEXTING AMONG SPANISH ADOLESCENTS: PREVALENCE AND PERSONALITY PROFILES. Manuel Gámez-Guadix, Patricia de Santisteban y Santiago Resett. *Psicothema*, 2017, Vol. 29, pág. 29-34.

ALTERATIONS OF GRAY AND WHITE MATTER MORPHOLOGY IN OBSESSIVE COMPULSIVE DISORDER. Oscar F. Gonçalves, Sonia Sousa, Sandra Carvalho, Jorge Leite, Ana Ganho, Ana Fernandes-Gonçalves, Fernando Pocinho, Angel Carracedo y Adriana Sampaio. *Psicothema*, 2017, Vol. 29, pág. 35-42.

DEPRESSIVE SYMPTOMATOLOGY AND GRIEF IN SPANISH WOMEN WHO HAVE SUFFERED A PERINATAL LOSS. Isabel Ridaura, Eva Penelo y Rosa M. Raich. *Psicothema*, 2017, Vol. 29, pág. 43-48.

ADOPTED CHILDREN'S EMOTION REGULATION: THE ROLE OF PARENTAL ATTITUDES AND COMMUNICATION ABOUT ADOPTION. Jaana Saari, Maria Barbara Durban, Jesús Balboa y Ana

Indización

Psicothema está incluida en los siguientes Centros de documentación:

Social Sciences Citation Index.
Current Contents - Social and Behavioural Sciences.
MEDLINE/Index Medicus. Index Copernicus. Psychological Abstracts. PsycLIT. PsycINFO. Family Studies Database. Bases de datos ISOC-Psicología. Redinet. Psycodoc. Scopus. Dialnet. IN-RECS, Latindex, Redalyc, Google Scholar, European Reference Index For The Humanities, Directory of open access journals, Pubpsych, IBECs (Índice Bibliográfico Español en Ciencias de la Salud) y REDIB

Factor de Impacto 2015

1,245

ISSN

Edición Digital: 1886-144X
Edición en Papel: 0214-9915





JOURNAL SCHOLAR METRICS

ARTS, HUMANITIES, AND SOCIAL SCIENCES



[HOME](#)

[ABOUT](#)

[METHODOLOGY](#)

[OUR TEAM](#)

[OTHER PROJECTS](#)

[FAQ](#)

PSYCHOLOGY

Perú

Displaying core and related journals 1-3 of 3. Sorted Uncheck to display core journals only by H5-Index, decreasingly.

Filter by country

Find a journal in this ranking

| Rank | Country | Journal name | Totals | | | | Without journal self-citations | | |
|------|---------|--|----------|----------|-----------|-------------|--------------------------------|-------------|---|
| | | | Quartile | H5-Index | H5-Median | H Citations | H5-Index | H Citations | % |
| 818 | | Liberabit. Revista de Psicología | Q4 | 8 | 10 | 106 | 8 | 106 | |
| 844 | | Revista de Psicología (lima) | Q4 | 7 | 10 | 80 | 6 | 74 | |
| 864 | | Revista de Investigación En Psicología | Q4 | 7 | 8 | 57 | 6 | 54 | |

[First](#) | [Previous](#) | [Next](#) | [Last](#)

Journal Scholar Metrics is a product developed by EC3 Research Group: Evaluación de la Ciencia y la Comunicación Científica. Universidad de Granada. Campus de Cartuja s/n. Granada (Spain).



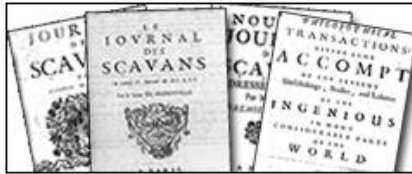

JOURNAL SCHOLAR METRICS

ARTS, HUMANITIES, AND SOCIAL SCIENCES



[HOME](#)

[ABOUT](#)

[METHODOLOGY](#)

[OUR TEAM](#)

[OTHER PROJECTS](#)

[FAQ](#)

Search a journal

PSYCHOLOGY

Chile

Displaying core and related journals 1-4 of 4. Sorted Uncheck to display core journals only by H5-Index, decreasingly.

Filter by country ▼

Find a journal in this ranking

| Rank | Country | Journal name | Totals | | | | Without journal self-citations | | |
|------|---------|------------------------------------|----------|-----------|-----------|-------------|--------------------------------|-------------|---|
| | | | Quartile | H5-Index | H5-Median | H Citations | H5-Index | H Citations | % |
| 577 | | Terapia Psicológica | Q3 | <u>15</u> | 21 | 343 | 13 | 316 | |
| 718 | | Psykhe | Q3 | <u>11</u> | 14 | 163 | 9 | 146 | |
| 900 | | Summa Psicológica | Q4 | <u>6</u> | 6 | 41 | 5 | 38 | |
| 914 | | Revista Chilena de Neuropsicología | Q4 | <u>5</u> | 7 | 39 | 4 | 36 | |

[First](#) | [Previous](#) | [Next](#) | [Last](#)

Journal Scholar Metrics is a product developed by EC3 Research Group: Evaluación de la Ciencia y la Comunicación Científica. Universidad de Granada. Campus de Cartuja s/n. Granada (Spain).





JOURNAL SCHOLAR METRICS

ARTS, HUMANITIES, AND SOCIAL SCIENCES



HOME

ABOUT

METHODOLOGY

OUR TEAM

OTHER PROJECTS

FAQ

PSYCHOLOGY

España

Displaying core and related journals 1-20 of 49.
Sorted by H5-Index, decreasingly.

Uncheck to display core journals only

Filter by country ▼

| Rank | Country | Journal name | Totals | | | | Without journal self-citations | | |
|------|---------|---|----------|-----------|-----------|-------------|--------------------------------|-------------|---|
| | | | Quartile | H5-Index | H5-Median | H Citations | H5-Index | H Citations | % |
| 148 | | Psicothema | Q1 | <u>34</u> | 46 | 1674 | 32 | 1578 | |
| 363 | | International Journal of Clinical and Health Psychology | Q2 | <u>22</u> | 33 | 840 | 21 | 711 | |
| 394 | | Anales de Psicología | Q2 | <u>21</u> | 26 | 619 | 18 | 537 | |
| 512 | | International Journal of Psychology and Psychological Therapy | Q2 | <u>17</u> | 22 | 700 | 15 | 661 | |
| 518 | | Revista de Psicología del Deporte | Q3 | <u>17</u> | 21 | 395 | 15 | 335 | |
| 532 | | Papeles del Psicólogo | Q3 | <u>16</u> | 31 | 687 | 13 | 625 | |
| 535 | | Intervención Psicosocial | Q3 | <u>16</u> | 27 | 463 | 16 | 431 | |
| 540 | | Revista de Psicodidáctica/journal of Psychodidactics | Q3 | <u>16</u> | 23 | 454 | 15 | 441 | |
| 551 | | Electronic Journal of Research in Educational Psychology | Q3 | <u>16</u> | 21 | 390 | 14 | 353 | |
| 582 | | Adicciones | Q3 | <u>15</u> | 20 | 385 | 14 | 357 | |
| 660 | | Bordón. Revista de Pedagogía | Q3 | <u>12</u> | 24 | 295 | 11 | 272 | |
| 661 | | Infancia y Aprendizaje | Q3 | <u>12</u> | 22 | 336 | 11 | 320 | |

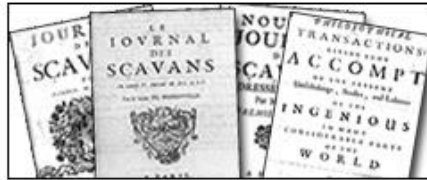

JOURNAL SCHOLAR METRICS

ARTS, HUMANITIES, AND SOCIAL SCIENCES



HOME

ABOUT

METHODOLOGY

OUR TEAM

OTHER PROJECTS

FAQ

PSYCHOLOGY

Brasil

Displaying core journals 1-20 of 23. Sorted by H5-Index, decreasingly.

Check to display related journals as well

Filter by country ▾

| Rank | Country | Journal name | Totals | | | | Without journal self-citations | | |
|------|---------|---|----------|-----------|-----------|-------------|--------------------------------|-------------|---|
| | | | Quartile | H5-Index | H5-Median | H Citations | H5-Index | H Citations | % |
| 414 | | Psicologia: Teoria E Pesquisa | Q2 | <u>18</u> | 29 | 529 | 17 | 522 | |
| 500 | | Psicologia: Reflexão E Crítica | Q3 | <u>16</u> | 19 | 317 | 14 | 301 | |
| 549 | | Psicologia Em Estudo | Q3 | <u>14</u> | 18 | 311 | 14 | 301 | |
| 552 | | Psicologia & Sociedade | Q3 | <u>14</u> | 17 | 258 | 13 | 251 | |
| 571 | | Estudos de Psicologia | Q3 | <u>13</u> | 18 | 290 | 12 | 275 | |
| 621 | | Psicologia Escolar E Educacional | Q3 | <u>12</u> | 13 | 190 | 11 | 182 | |
| 654 | | Avaliação Psicológica | Q3 | <u>11</u> | 12 | 207 | 10 | 191 | |
| 664 | | Revista Latinoamericana de Psicopatologia Fundamental | Q3 | <u>10</u> | 14 | 164 | 9 | 152 | |
| 664 | | Psychology & Neuroscience | Q3 | <u>10</u> | 14 | 152 | 10 | 148 | |
| 686 | | Estudos E Pesquisas Em Psicologia | Q3 | <u>10</u> | 11 | 121 | 9 | 119 | |
| 736 | | Arquivos Brasileiros de Psicologia | Q4 | <u>8</u> | 10 | 108 | 7 | 105 | |
| 761 | | Psicologia Usp | Q4 | <u>7</u> | 10 | 90 | 7 | 89 | |
| | | | Q4 | <u>7</u> | 9 | 70 | 7 | 69 | |

c3.es/layout.php?id=methods

PSYCHOLOGY

Mundial

Displaying core and related journals 1-20 of 1032.
Sorted by H5-Index, decreasingly.

Uncheck to display core journals only

Filter by country ▾

Find a journal in this ranking

| Rank | Country | Journal name | Totals | | | | Without journal self-citations | | |
|------|---------|--|----------|------------|-----------|-------------|--------------------------------|-------------|---|
| | | | Quartile | H5-Index | H5-Median | H Citations | H5-Index | H Citations | % |
| 1 | | Trends in Cognitive Sciences | Q1 | <u>101</u> | 154 | 18969 | 99 | 18734 | |
| 2 | | Psychological Science | Q1 | <u>84</u> | 111 | 12304 | 83 | 12148 | |
| 3 | | Psychological Bulletin | Q1 | <u>81</u> | 145 | 14768 | 81 | 14760 | |
| 4 | | Journal of Personality and Social Psychology | Q1 | <u>81</u> | 111 | 11032 | 80 | 10856 | |
| 5 | | Computers in Human Behavior | Q1 | <u>75</u> | 108 | 12137 | 70 | 11216 | |
| 6 | | Journal of Management | Q1 | <u>73</u> | 128 | 13199 | 71 | 12885 | |
| 7 | | Clinical Psychology Review | Q1 | <u>71</u> | 117 | 10976 | 70 | 10819 | |
| 8 | | Journal of Affective Disorders | Q1 | <u>68</u> | 97 | 6995 | 64 | 6633 | |
| 9 | | Journal of Child Psychology and Psychiatry | Q1 | <u>67</u> | 101 | 7316 | 66 | 7098 | |
| 10 | | Journal of the American Academy of Child & Adolescent Psychiatry | Q1 | <u>67</u> | 97 | 8504 | 64 | 8094 | |
| 10 | | Psychological Medicine | Q1 | <u>67</u> | 97 | 7928 | 64 | 7682 | |
| 12 | | Journal of Cognitive Neuroscience | Q1 | <u>67</u> | 88 | 7100 | 64 | 6937 | |
| 13 | | Journal of Applied Psychology | Q1 | <u>66</u> | 92 | 8128 | 64 | 8031 | |
| 14 | | Addiction | Q1 | <u>65</u> | 88 | 7259 | 61 | 6834 | |
| 15 | | Perspectives on Psychological Science | Q1 | <u>64</u> | 111 | 10664 | 62 | 9470 | |
| 16 | | Child Development | Q1 | <u>64</u> | 104 | 9938 | 63 | 9468 | |
| 17 | | Neuropsychologia | Q1 | <u>63</u> | 78 | 5793 | 59 | 5540 | |
| 18 | | Annual Reviews of Psychology | Q1 | <u>62</u> | 127 | 11186 | 62 | 11166 | |
| 19 | | Journal of Autism and Developmental Disorders | Q1 | <u>61</u> | 81 | 5979 | 58 | 5478 | |
| 20 | | Cognition | Q1 | <u>61</u> | 80 | 5555 | 59 | 5407 | |

[First](#) | [Previous](#) | [Next](#) | [Last](#)



JOURNAL SCHOLAR METRICS

ARTS, HUMANITIES, AND SOCIAL SCIENCES



[HOME](#)

[ABOUT](#)

[METHODOLOGY](#)

[OUR TEAM](#)

[OTHER PROJECTS](#)

[FAQ](#)

BUSINESS, ECONOMICS & MANAGEMENT

Perú

Displaying core and related journals 1-2 of 2. Sorted Uncheck to display core journals only

Filter by country ▼

| Rank | Country | Journal name | Totals | | | | Without journal self-citations | | |
|------|---------|-------------------------------|----------|----------|-----------|-------------|--------------------------------|-------------|---|
| | | | Quartile | H5-Index | H5-Median | H Citations | H5-Index | H Citations | % |
| 1436 | | Revista Moneda | Q4 | 4 | 6 | 35 | 4 | 35 | |
| 1730 | | Revista de Economía y Derecho | Q4 | 1 | 1 | 1 | 1 | 1 | |

[First](#) | [Previous](#) | [Next](#) | [Last](#)

Journal Scholar Metrics is a product developed by EC3 Research Group: Evaluación de la Ciencia y la Comunicación Científica. Universidad de Granada. Campus de Cartuja s/n. Granada (Spain).



PERU 

Displaying journals 1-19 of 19. Sorted by H5-Index, decreasingly.

Filter by subject

Find a journal in this list

| Journal name | Totals | | | Without journal self-citations | | |
|---|----------|-----------|-------------|--------------------------------|-------------|---|
| | H5-Index | H5-Median | H Citations | H5-Index | H Citations | % |
| Liberabit. Revista de Psicología | 8 | 10 | 106 | 8 | 106 | ○ |
| Revista de Psicología (lima) | 7 | 10 | 80 | 6 | 74 | ⊖ |
| Revista de Investigación En Psicología | 7 | 8 | 57 | 6 | 54 | ⊖ |
| Debates En Sociología | 5 | 7 | 34 | 5 | 33 | ⊖ |
| Histórica | 5 | 6 | 31 | 5 | 30 | ⊖ |
| Anthropologica, Peru | 5 | 5 | 27 | 4 | 23 | ⊖ |
| Biblios: Revista Electrónica de Bibliotecología, Archivología y Museología | 4 | 6 | 38 | 4 | 38 | ○ |
| Revista Moneda | 4 | 6 | 35 | 4 | 35 | ○ |
| Lexis | 4 | 5 | 23 | 4 | 23 | ○ |
| Apuntes: Revista de Ciencias Sociales | 4 | 4 | 18 | 4 | 18 | ○ |
| Derecho Pucp | 4 | 4 | 17 | 4 | 17 | ○ |
| Educación | 3 | 8 | 21 | 3 | 21 | ○ |
| Boletín de Arqueología Pucp | 3 | 6 | 20 | 3 | 20 | ○ |
| Pensamiento Constitucional | 3 | 3 | 10 | 3 | 10 | ○ |
| Revista del Instituto de Investigación de la Facultad de Ingeniería Geológica, Minera, Metalurgica y Geográfica | 2 | 24 | 48 | 2 | 48 | ○ |
| Revista de Comunicación | 2 | 3 | 6 | 2 | 6 | ○ |
| Letras, Peru | 2 | 2 | 4 | 2 | 4 | ○ |
| Revista de Economía y Derecho | 1 | 1 | 1 | 1 | 1 | ○ |
| Lex | 1 | 1 | 1 | 1 | 1 | ○ |

Ética e Investigación Científica

Plagio: No dar crédito ...

Autoplagio: Trabajos propios ya publicados y presentados como nuevos

Consentimiento informado

Conflicto de intereses

Revisores

Orden de autoría

Referencias

Libro:

Alarcón, R. (2008). *Métodos y Diseños de Investigación del Comportamiento*. Lima: Editorial Universidad Ricardo Palma.

Sánchez, H. y Reyes, C. (2015). *Metodología y Diseños en la Investigación Científica*. Lima: Business Support.

Cita:

Alarcón (2008)

Es un diseño, según Alarcón (2008), correlacional.

Es un diseño correlacional (Alarcón, 2008).

Sánchez y Reyes (2015)

Referencias

Artículo:

Padilla, J. L., Gómez, J., Hidalgo, M. y Muñiz, J. (2007). Esquema conceptual y procedimientos para analizar la validez de las consecuencias del uso de los tests. *Psicothema*, 19, 173-178. Consultado en: <http://www.psicothema.com/pdf/3345.pdf>

Padilla, J. L. y Benítez, I. (2014). Validity Evidence Based on Response Processes. *Psicothema*, 26, 136-144. doi: 10.7334/psicothema2013.259

Citas:

Padilla, Gómez, Hidalgo y Muñiz (2007)

Padilla et al. (2007)

Padilla y Benítez (2004)

Referencias

Tesis:

Álvarez, D. M. (2007). *Fuentes de presión laboral y satisfacción laboral en docentes de universidades estatales y universidades privadas de Lima Metropolitana*. (Tesis de Doctor en Psicología). Universidad Nacional Mayor de San Marcos, Lima, Perú. Consultado en http://cybertesis.unmsm.edu.pe/sdx/sisbib/fiche.xsp?base=documents&id=sisbib.2007.alvarez_fd-principal

Tablas

Tabla 1

Comparación de los puntajes de los estudiantes de dos secciones en la decodificación de la lectura.

| Sección | N | Media de rangos | Suma de rangos | U de Mann Whitney | z | d_{Cliff} |
|---------|----|-----------------|----------------|-------------------|------|-------------|
| B | 30 | 29.50 | 885 | 420 | .228 | .03 |
| D | 29 | 30.52 | 886 | | | |

*p < .05

Figura (Con errores)



Figura 1.

AFC del modelo de la prueba de comprensión lectora de Complejidad Lingüística Progresiva CLP 7-A para el primer grado de secundaria.

Figura

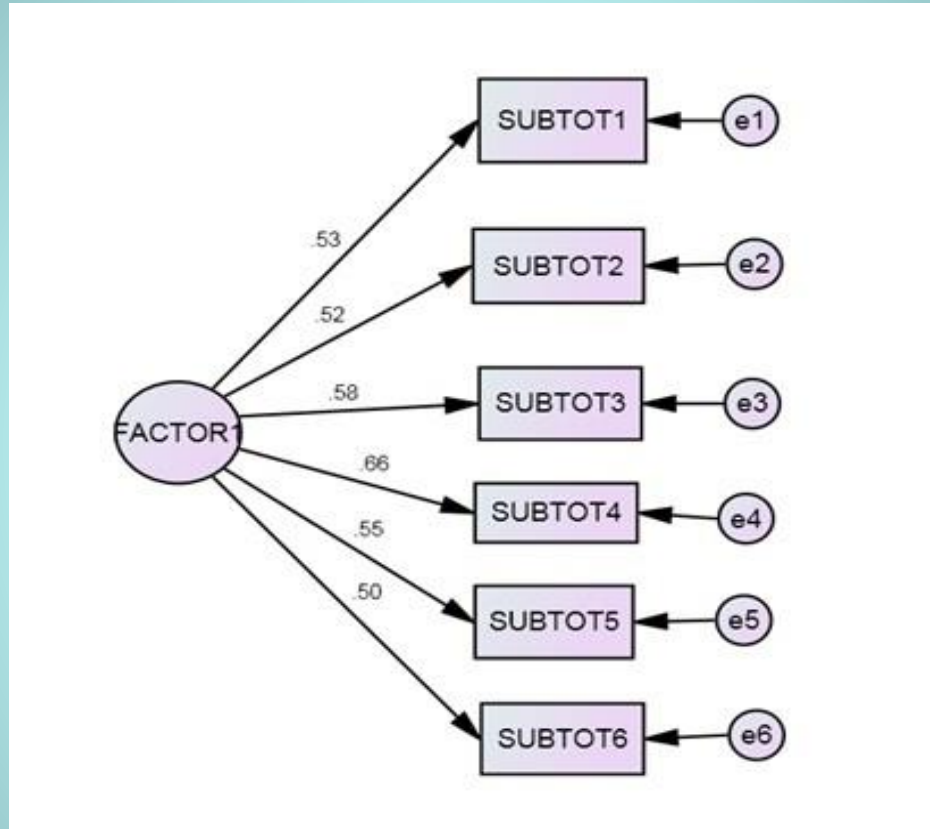

Figura 1. AFC del modelo de la prueba de comprensión lectora de Complejidad Lingüística Progresiva CLP 7–A para el primer grado de secundaria. Obtenido de “Adaptación Psicométrica de la Prueba de Prueba de Comprensión Lectora CLP 7–A” por A. E. Delgado, L. M. Ecurra y W. Torres, 2012, *Ciencia y Aprendizaje*, 1, p. 10.

Tipos

- Estudios empíricos
- Reseñas de literatura: Meta análisis
- Artículos teóricos
- Artículos metodológicos
- Estudios de caso
- Otros: Reseña de libros o de programas

Estructura

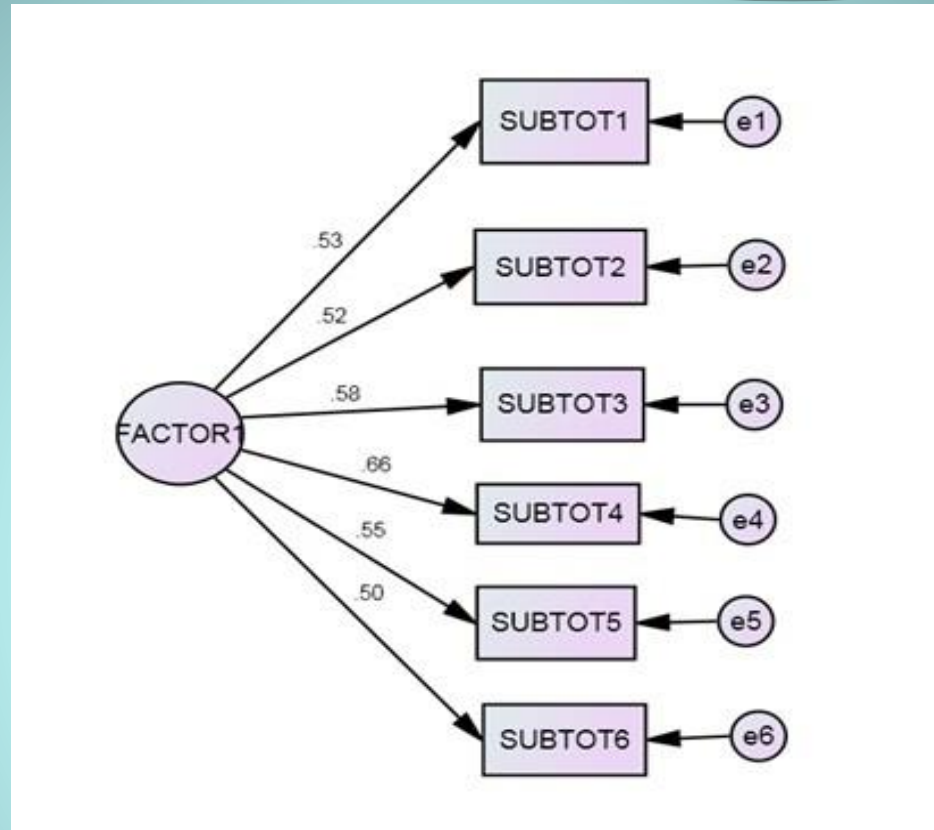
- Título.
- Autor/a y afiliación
- Resumen. Preciso, no evaluativo. 150-250 palabras.
- Introducción. Problema. Marco conceptual. Hipótesis. Implicancias teóricas y prácticas.
- Método.
- Resultados.
- Comentarios. Análisis e interpretación de los resultados.
- Referencias

Redacción

- Menos equivale a más.
- Seriación:
 - Número arábigo seguido de un punto (No usar paréntesis o guión ...)
 - Viñetas: Si se quiere evitar la idea de grado de importancia.
 - Continuidad: Usar palabras de transición o nexos.
Ejemplo: entonces, después, antes, por tanto, además, también, en efecto, ...

- Uso de las cursivas:
 - Título de libros, revistas, videos
 - Presentación de un término o etiqueta
 - Letras usadas como símbolos estadísticos: t , d , SEM
- No usar cursivas:
 - Nombre de los capítulos o artículos
 - Frases extranjeras o abreviaturas comunes: ad lib, a priori, et al.
 - Términos trigonométricos: sen, tan, log
 - Subíndices de símbolos estadísticos: F_{\max}
 - Términos químicos: LSD

Abreviaturas

- Excesos: MI por mano izquierda
- Escasez: Si se emplea menos de tres veces preferible evitarlas, salvo que sea una abreviatura conocida ONU, MMPI, ...
- Explicación de abreviaturas:
 - tiempo de reacción (TR),
 - diferencia apenas perceptible (DAP)



**Gracias por la
atención**

Dr. W. Torres

wtorres@urp.edu.pe